

BENUTZERHANDBUCH

apexcam K80

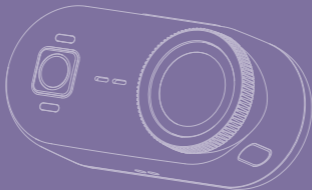

Vor der Aufnahme sollten Sie sich zunächst Folgendes durchlesen

- **Sicherheitsmaßnahmen**
- **Vorbereitung**
- **Bedienungsanleitung**

Bei allen Fragen wenden Sie sich einfach an unsere Kundendienst-Abteilung: supports@apexcam.com



Verbindung zu Ihrem Handy durch Viipulse

Suchen Sie im App Store nach **Viipulse** oder scannen den QR-Code, um **Viipulse** herunterzuladen und zu installieren.

Hier scannen



Download on the
App Store

iPhone & Mac
über iOS11.0 & macOS11.0



GET IT ON
Google play

Android 4x Quad-Core devices
über Android 7.0

Inhaltsverzeichnis

Grundlegendes Design	06
Kamera.....	06
Erweiterungspod	07
Kurzanleitung zur Kamera.....	07
Grundzubehör	11
Magnetisches Trageband	11
Drehbarer Magnetclip für Kappen.....	12
Rückclip.....	13
Start	14
Kamera auf dem Erweiterungspod montieren.....	14
Aufladen.....	15
Bedienung der Kamera	16
Ein-/Ausschalten.....	16
Aufnahme starten/beenden.....	18
WLAN aktivieren/deaktivieren	19
Verbindung zur App	20
App herunterladen und installieren.....	20
Einstellungen der Viipulse-App.....	20
Kamera mit App verbinden.....	22
Hinweise	23
Kamerawartung und -pflege.....	23
Hinweise zur Kamerabnutzung.....	24
Spezifikationen der Kamera und des Erweiterungspods	25

Sicherheitsmaßnahmen

Vergewissern Sie sich, dass Sie diese Sicherheitsmaßnahmen genau gelesen und verstanden haben, bevor Sie das Gerät verwenden. Sollten Sie Fehlfunktionen, Probleme oder Schäden am Gerät feststellen, wenden Sie sich an unsere Kundendienst-Abteilung: [support@apexcam.com](mailto:supports@apexcam.com)



Warnhinweise: Befolgen Sie die unten stehenden Hinweise, um Brände, die Entwicklung starker Hitze, das Auslaufen von Chemikalien und Stromschläge zu verhindern.

- Verwenden Sie nur Akkus, Ladegerät und Zubehörteile, die geliefert werden. Die Kamera enthält hochpräzise elektronische Schaltungen. Versuchen Sie auf keinen Fall, die Kamera selbst zu zerlegen. Andernfalls erlischt die Garantie.
- Schließen Sie den Akku nicht kurz, bauen Sie ihn nicht auseinander und nehmen Sie keine Änderungen daran vor. Bringen Sie den Akku nicht mit Hitze in Verbindung. Der Akku darf nicht mit Feuer oder Wasser in Berührung kommen. Setzen Sie den Akku keinen starken physischen Stößen aus.
- Wenn beim Aufladen des Akkus starke Hitze, Rauch oder Dämpfe entstehen, trennen Sie umgehend das Akku-Ladegerät von der Stromversorgung, um den Ladevorgang abubrechen. Andernfalls besteht Brand- und Stromschläge erleiden.
- Entfernen Sie den Akku sofort, wenn Flüssigkeit austritt, eine Farb- oder Formveränderung auftaucht oder wenn es zu einer Rauchentwicklung kommt. Vermeiden Sie die Berührung ausgelaufener Batterieflüssigkeit mit Augen, Haut und Kleidung. Der Kontakt mit Batterieflüssigkeit kann zu Erblindung oder Hautproblemen führen.
- Das Gerät muss kühl, trocken und ohne Staub lagern. Verwenden Sie dieses Gerät nicht in einer Umgebung über 45°C. Andernfalls kann das Gerät verformt und deren Isolierung kann verletzt werden, was zu einer Brand- oder Stromschlaggefahr führt.

- Es ist normal, dass sich das Gerät beim Aufnehmen von 4k-Videos leicht erwärmt. Es erwärmt sich noch mehr, wenn Sie das Gerät an sehr heißen Orten verwenden. Menschen mit sehr empfindlicher Haut werden die Verwendung einer Selfie-Stange empfohlen.
- Bewahren Sie das Gerät außerhalb der Reichweite von Kindern und Kleinkindern auf. Riemen oder Kabel können für Kinder eine Erstickungs-, Stromschlag- oder Verletzungsgefahr darstellen. Auch das Verschlucken eines Kamerateils oder -zubehörs kann für Kinder oder Kleinkinder eine Erstickungs- oder Verletzungsgefahr darstellen.
- Wenn das Produkt von einem Kind verwendet wird, ist eine ausführliche Erklärung der Verwendung durch eine erwachsene Person erforderlich. Beaufsichtigen Sie Kinder, während sie das Produkt verwenden. Eine unsachgemäße Verwendung kann zu Stromschlägen oder Verletzungen führen.
- Bewahren Sie die Kamera nicht in der Nähe von Geräten auf, die ein starkes magnetisches Feld erzeugen, wie Magneten oder Elektromotoren. Bewahren Sie die Kamera auch nicht in der Nähe von Geräten auf die starke Funkwellen ausstrahlen, wie einer großen Antenne. Starke magnetische Felder können zu Fehlfunktionen der Kamera führen oder Bilddaten zerstören.
- Eine Reinigung des Gerät nach der Verwendung wird empfohlen. Entfernen Sie regelmäßig den Staub rund um das Objektiv und den Bildschirm mit einem trockenen Tuch.
- Durch den Gebrauch dieses Produkts bestätigen Sie, dass Sie die all-gemeinen Geschäftsbedingungen dieser Richtlinie und alle Anweisungen gelesen und verstanden haben und diese akzeptieren.

Kamera

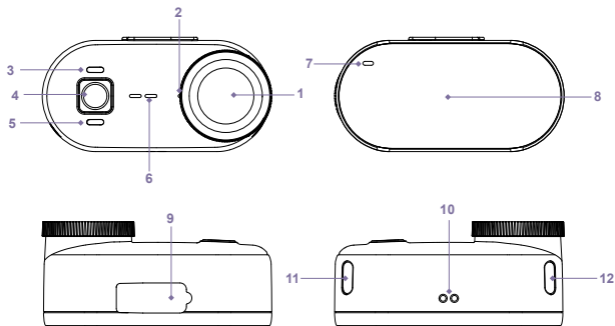

- 1 Objektiv
- 2 Mikrofon
- 3 Blaue Anzeigeleuchte (WLAN)
- 4 Steuertaste
- 5 Grüne Anzeigeleuchte (Aufnahmelampe)
- 6 Lautsprecher
- 7 Rote Anzeigeleuchte (Ladelampe)
- 8 Magnetische Rückplatte
- 9 Wasserdichter Typ-C-Anschluss
- 10 Magnetischer Ladeanschluss (nur für Ladecase geeignet)
- 11 Befestigungsschnittstelle 1
- 12 Befestigungsschnittstelle 2

Erweiterungspod

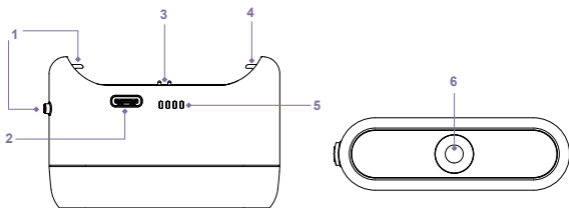

- ① Entriegelungsknopf + Die bewegliche Verriegelungsschnalle
- ② USB-C-Ladeanschluss
- ③ Magnetischer Ladeanschluss (nur für die Kamera geeignet)
- ④ Die feste Verriegelungsschnalle
- ⑤ Batterieladungszustand-/Ladeanzeigeleuchte
- ⑥ 1/4-Zoll-Mutterschnittstelle

Kurzanleitung zur Kamera

■ Einschalten

Bedienungsanleitung:

Im ausgeschalteten Zustand: die Taste 2 Sekunden lang gedrückt halten

Zustände von Anzeigeleuchten:

Die blaue und die grüne Anzeigeleuchte leuchten zunächst dauerhaft, blinken dann dreimal abwechselnd auf, anschließend bleibt die grüne Anzeigeleuchte stetig leuchten

Tonanzeige-Zustände:

Einschalt-Ton

■ Ausschalten

Bedienungsanleitung:

Im eingeschalteten Zustand: die Taste 2 Sekunden lang gedrückt halten

Zustände von Anzeigeleuchten:

Die blaue und die grüne Anzeigeleuchte blinken abwechselnd dreimal und erlöschen dann

Tonanzeige-Zustände:

Ausschalt-Ton

■ Aufnahme starten

Bedienungsanleitung:

Die Taste einmal kurz drücken

Zustände von Anzeigeleuchten:

Die grüne Leuchte blinkt

Tonanzeige-Zustände:

Ein einzelner Piepton

■ Aufnahme beenden

Bedienungsanleitung:

Während der Aufnahme: die Taste einmal kurz drücken

Zustände von Anzeigeleuchten:

Die grüne Leuchte leuchtet dauerhaft

Tonanzeige-Zustände:

Drei schnelle Pieptöne

■ WLAN aktivieren

Bedienungsanleitung:

die Ein-/Aus-Taste doppeldrücken (Das WLAN wird automatisch deaktiviert, wenn 3 Minuten lang keine Verbindung zur App besteht)

Zustände von Anzeigeleuchten:

Die blaue Anzeigeleuchte blinkt für 6 Sekunden, danach leuchten die blaue und grüne Anzeigeleuchte dauerhaft.

Tonanzeige-Zustände:

Kein Ton

■ WLAN deaktivieren

Bedienungsanleitung:

Bei dauerhaft leuchtender WLAN-Anzeigeleuchte: Ein-/Aus-Taste doppeldrücken

Zustände von Anzeigeleuchten:

Die grüne Leuchte leuchtet und die blaue Leuchte erlischt

Tonanzeige-Zustände:

Kein Ton

■ Typ-C-Ladeanschluss

Zustände von Anzeigeleuchten:

Die rote Leuchte leuchtet dauerhaft. Wenn die Kamera vollständig aufgeladen ist, erlischt die rote Anzeigeleuchte

Tonanzeige-Zustände:

Kein Ton

■ Ruhemodus

Bedienungsanleitung:

Eine Minute ohne Bedienung nach Eintritt in den Standby-Modus

Zustände von Anzeigeleuchten:

Die Anzeigeleuchten erlöschen

■ Speicher voll

Zustände von Anzeigeleuchten:

Die blaue und die grüne Anzeigeleuchte blinken fünfmal abwechselnd auf, anschließend erlöschen die Anzeigeleuchten

Tonanzeige-Zustände:

Alarmtöne

■ **Niedriger Akkustand**

Zustände von Anzeigeleuchten:

Die rote Anzeigeleuchte blinkt schnell

Tonanzeige-Zustände:

3-maliger Niedrigstrom-Ton: Alle 20 Sekunden ertönt ein Niedrigstrom-Ton

■ **Datenübertragung (Computer greift auf Speicher zu)**

Bedienungsanleitung:

Nehmen Sie die Kamera aus dem Ladecase bitte.

Die Kamera schaltet sich ein.

Verbinden Sie die Kamera über das Datenkabel mit einem Computer.

Öffnen Sie „Dieser PC“ bitte, dort wird der Ordner K80 angezeigt.

Sie können die Dateien herunterladen.

(Hinweis: Nach Verbindung mit der Viipulse-App können die Dateien auch direkt über das Smartphone heruntergeladen werden.)

Zustände von Anzeigeleuchten:

Die grüne Leuchte leuchtet dauerhaft

Magnetisches Trageband



1. Passen Sie bitte die Länge des Tragebands mit Hilfe der Verstellschnalle am magnetischen Trageband an.
2. Tragen Sie bitte das magnetische Trageband und platzieren Sie es auf der Innenseite der Kleidung. Inzwischen wird es darauf geachtet, dass die Seite mit dem Kamerasymbol nach vorne zeigt.
3. Stellen Sie bitte die Höhe der magnetischen Scheibe des Tragebands auf die gewünschte Aufnahmehöhe ein.
4. Saugen Sie die Kamera bitte entsprechend der Höhe der magnetischen Scheibe des Tragebands auf der Außenseite der Kleidung an.

⚠ Wichtige Hinweise:

1. Verwenden Sie bitte das magnetische Trageband nicht, wenn Sie dicke Kleidung tragen, da sonst die Magnetkraft nachlässt und sich die Kamera lösen kann.
2. Die Verwendung bei intensiven Aktivitäten wird nicht empfohlen, da sich die Kamera dadurch lösen könnte.
3. Das magnetische Trageband enthält starke Magnete. Halten Sie ihn bitte von empfindlichen Geräten wie Herzschrittmachern fern, die durch Magnetfelder gestört werden können.

Sicherheitshinweis

Die Länge des magnetischen Tragebands kann für Kinder eine Strangulierungsgefahr darstellen. Lassen Sie Babys oder Kleinkinder niemals unbeaufsichtigt mit der Kordel und vermeiden Sie, dass sie sich um Körperteile verwickelt. Bewahren Sie das Produkt außerhalb der Reichweite von Kindern auf, wenn Sie es nicht verwenden.

Drehbarer Magnetclip für Kappen

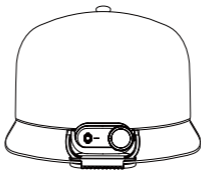

1. Saugen Sie die Kamera bitte in der richtigen Ausrichtung am Kappenclip an (Die richtige Ausrichtung liegt vor, wenn die Rückseite der Kamera und die Klemmöffnung des Kappenclips auf derselben Seite sind, wie in der Abbildung dargestellt).
2. Klemmen Sie den Kappenclip bitte an die Krempe einer Kappe, ein Haustierhalsband, einen Rucksackgurt oder eine ähnlichen Stelle.
3. Drehen Sie die Halterung des Kappenclips bitte, um die Kamera auf den gewünschten Winkel einzustellen.

*Hinweis: Die richtige Ausrichtung für die Installation der Kamera ist mit dem Ladeanschluss nach oben.

! Hinweise:

1. Seien Sie bitte vorsichtig, wenn Sie die Klemmenöffnung des Kappenclips manuell öffnen, um Verletzungen von Händen durch Einklemmen und Beschädigungen des Kappenclips zu vermeiden.
2. Die Verwendung bei intensiven Aktivitäten wird nicht empfohlen, da sich die Kamera bei Sprüngen oder heftigen Drehbewegungen lösen könnte.
3. Der Kappenclip enthält starken Magnete. Halten Sie ihn bitte von empfindlichen Geräten wie Herzschrittmachern fern, die durch Magnetfelder gestört werden können.

Rückenclip

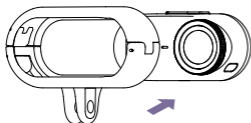

- Richten Sie den Rückenclip bitte an der Kamera aus.



- Drücken Sie die Kamera vorsichtig in den Rückenclip.

Kamera auf dem Erweiterungspod montieren

1 Stecken Sie bitte die Befestigungsschnittstelle 2 der Kamera in einen Winkel von etwa 20 Grad in die feste Verriegelungsschnalle am Erweiterungspod ein. Achten Sie dabei darauf, dass die magnetischen Kontakte der Kamera und des Erweiterungspods ausgerichtet sind.

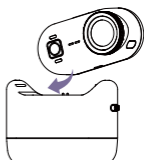

2 Drücken Sie den Entriegelungsknopf am Erweiterungspod bitte, um die bewegliche Verriegelungsschnalle zu lösen. Und legen Sie das andere Ende der Kamera flach auf das Erweiterungspod.

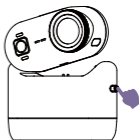

3 Lassen Sie den Entriegelungsknopf los, drücken Sie die Kamera leicht von oben herab. Achten Sie dabei darauf, dass die bewegliche Verriegelungsschnalle am Erweiterungspod in die Befestigungsschnittstelle 1 der Kamera einrastet.

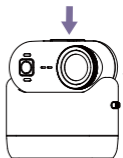

Aufladen

1 Die Kamera kann direkt an das mitgelieferte Datenkabel angeschlossen werden. Während des Ladevorgangs leuchtet die Anzeigeleuchte auf der magnetischen Rückplatte der Kamera rot. Wenn die rote Anzeigeleuchte erlischt, ist die Kamera vollständig aufgeladen.

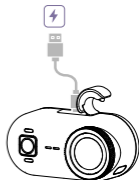

2 Wenn das Erweiterungspod über Ladung verfügt, kann die Kamera zum Aufladen direkt darauf montiert werden. Die grüne Anzeigeleuchte am Erweiterungspod blinkt, während die Anzeige auf der magnetischen Rückplatte der Kamera rot leuchtet.



3 Wenn die Kamera auf dem Erweiterungspod montiert ist und das Datenkabel direkt an das Erweiterungspod angeschlossen wird, werden beide gleichzeitig aufgeladen. Wenn das Datenkabel nur an die Kamera angeschlossen wird, wird nur die Kamera aufgeladen.

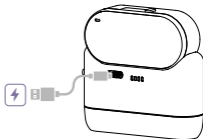

! Hinweise:

1. Die Kamera schaltet sich automatisch ein, wenn das Datenkabel an die Kamera angeschlossen wird.
2. Wenn das Datenkabel bei angeschlossener Kamera abgezogen wird, schaltet sich die Kamera automatisch aus.
3. Nachdem dem Montieren der Kamera auf dem Erweiterungspod schaltet sie sich nach 5 Minuten automatisch aus und lädt weiter.

Bedienung der Kamera

Ein-/Ausschalten



■ Einschalten

Halten Sie bitte bei ausgeschalteter Kamera die Steuertaste zwei Sekunden lang gedrückt. Die blaue und die grüne Anzeigeleuchte leuchten zunächst dauerhaft, blinken dann dreimal abwechselnd auf, anschließend bleibt die grüne Anzeigeleuchte stetig leuchten. Die Kamera schaltet sich ein, sobald ein Einschaltton ertönt.



■ Ausschalten

Halten Sie bitte bei eingeschalteter Kamera die Steuertaste zwei Sekunden lang gedrückt. Die blaue und die grüne Anzeigeleuchte blinken abwechselnd dreimal und erlöschen dann. Die Kamera schaltet sich aus, sobald ein Ausschaltton ertönt

! Hinweise:

1. Um die Akkulaufzeit zu verlängern, wechselt die Kamera automatisch in den Ruhemodus, wenn innerhalb einer Minute nach dem Einschalten keine Bedienung erfolgt. Durch kurzes Drücken der Steuertaste wird die Kamera erneut gestartet und die Aufzeichnung fortgesetzt.
2. Wenn die Kamera sich im Ruhemodus befindet und gleichzeitig mit einem Erweiterungspod oder einer externen Stromquelle verbunden wird, wechselt sie in den Bereitschaftsmodus/Standby-Modus und schaltet sich nach 5 Minuten automatisch aus.
3. Wenn das Datenkabel bei angeschlossener Kamera abgezogen wird, schaltet sich die Kamera automatisch aus.

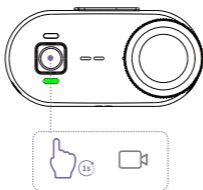

■ Die Aufnahme starten

Halten Sie bitte bei eingeschalteter Kamera die Steuertaste eine Sekunde lang gedrückt. Die Aufnahme beginnt, sobald Sie einen Piepton von der Kamera hören. Die grüne Anzeigeleuchte blinkt während der Aufnahme.

■ Die Aufnahme beenden

Halten Sie bei laufender Aufnahme die Steuertaste eine Sekunde lang gedrückt. Die Aufnahme wird beendet, sobald Sie drei schnelle Pieptöne von der Kamera hören. Nach Beendigung der Aufnahme leuchtet die grüne Anzeigeleuchte dauerhaft.



■ WLAN aktivieren

Doppeldrücken Sie bei eingeschalteter Kamera bitte auf die Steuertaste. Die blaue Anzeigeleuchte blinkt für 6 Sekunden, danach leuchten die blaue und grüne Anzeigeleuchte dauerhaft und zeigen damit an, dass die WLAN der Kamera aktiviert ist.

■ WLAN deaktivieren

Vergewissern Sie sich bitte, dass das WLAN der Kamera aktiviert ist, dann doppeldrücken Sie bitte auf die Steuertaste. Wenn die blaue Anzeigeleuchte erlischt, ist das WLAN der Kamera deaktiviert.

! Hinweise:

Wenn die Kamera nach dreiminütigem WLAN-Aktivieren keine Verbindung mit der App herstellt, wird das WLAN automatisch deaktiviert und der WLAN-Modus beendet.

Verbindung zur App

App herunterladen und installieren

Methode 1:

Laden Sie die Viipulse-App bitte aus Google Play oder Apple App Store herunter.



Methode 2:

Scannen Sie bitte den QR-Code, um die Viipulse-App herunterzuladen.



Einstellungen der Viipulse-App

Funktionen	Parameter	Funktionsbeschreibung
Ton bei Aufnahme	Ein/Aus	Während der Videoaufnahme Tonaufnahme aktivieren/deaktivieren
Loop-Aufnahme	Ein/Aus	Dauerkontinuierliche Aufnahme; bei voller Speicherkarte werden nur die zuletzt aufgenommenen Dateien gespeichert
Aufnahmedauer	15 Minuten/20 Minuten	Dauer der aufgenommenen Dateien

Funktionen	Parameter	Funktionsbeschreibung
Zeitmarke	Ein/Aus	Möglichkeit, Aufnahmezeitpunkt in Videodateien einzufügen
Bildstabilisierung	Ein/Aus	Möglichkeit, Bewegungsunschärfen zu reduzieren
Voraufnahme	Ein/Aus	12 Sekunden vor dem Drücken des Auslösers Aufnahme starten
Bildseitenverhältnis	16:9/9:16	Bildverhältnis von Videodateien zur Anzeige
Vertikale Drehung	Ein/Aus	180°-Drehung des Geräts ohne Invertieren des Videoaufnahmebildes
Zustand-Anzeigeleuchte	Ein/Aus	Kamera-Anzeigeleuchte kann manuell ein- oder ausgeschaltet werden
Hinweis-Ton	Ein/Aus	Kamera-Hinweiston kann manuell ein- oder ausgeschaltet werden
Kamera-WLAN-Name	K80_XXXX (zufällige Seriennummer)	/
Kamera-WLAN-Passwort	12345678	/
Festgelegte Version	/	Aktuelle Softwareversion der Kamera
Speicherkarte formatieren	Abbrechen/Bestätigen	Löschen aller aufgenommenen Dateien
Werkseinstellungen wiederherstellen	Abbrechen/Bestätigen	Option zur Wiederherstellung der Werkseinstellungen, ohne Dateien zu löschen

Kamera mit App verbinden

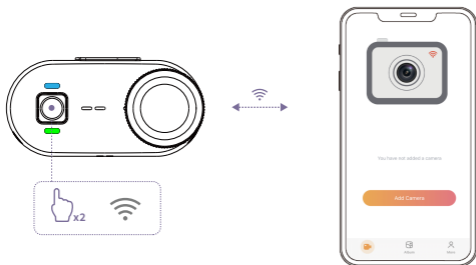

- 1 Aktivieren Sie das WLAN der Kamera bitte.
- 2 Öffnen Sie bitte die WLAN-Einstellungen Ihres Mobiltelefons und suchen Sie das WLAN mit dem Namen „K80_XXXX“ (zufällige Seriennummer).
- 3 Geben Sie bitte das Passwort „12345678“ ein.
- 4 Starten Sie die Viipulse-App bitte, tippen Sie auf „Kamera hinzufügen“, so wird die Kamera erfolgreich mit Ihrem Mobiltelefon verbunden.

Kamerawartung und -pflege

1. Diese Kamera verfügt über spritzwassergeschützte, wasserdichte und staubdichte Eigenschaften und wurde unter kontrollierten Laborbedingungen gemäß der Norm IEC 60529 mit der Schutzart IP68 getestet (Die maximale Tiefe und Widerstandsfähigkeit können durch normale Abnutzung verringert werden. 33 ft (10 Meter) für maximal 30 Minuten. Die Spritzwasserschutz-, Wasserdicht- und Staubschutzeigenschaften sind nicht dauerhaft.)
2. Bevor Sie Gerät ins Wasser bringen, überprüfen Sie bitte unbedingt, ob die wasserdichte Silikonkappe des Typ-C-Anschlusses sauber ist. Haar- oder Sandpartikel können zu Undichtigkeiten führen und die Wasserbeständigkeit der Kamera beeinträchtigen.
3. Vermeiden Sie es bitte, mit der Kamera in hoher Geschwindigkeit ins Wasser zu springen. Andernfalls kann der Aufprall Wassereintritt oder Undichtigkeiten verursachen.
4. Die Mikrofon- und Lautsprecheranschlüsse an der Kamera sind mit wasserdichtem Material ausgestattet. Halten Sie die Kamera bitte nicht über einen längeren Zeitraum in einem wasserdichten Zustand, da dies sonst zu Fehlfunktionen des Geräts führen kann. Entfernen Sie das wasserdichte Material bitte nicht und stechen Sie keine Löcher in die Anschlüsse – ansonsten kann die Kamera nicht mehr verwendet werden.
5. Aufgrund der großen Menge an Mikroorganismen und Salzen im Meerwasser ist es sehr wichtig, die Kamera nach Gebrauch mit klarem Wasser zu reinigen. Dies verhindert, dass Mikroorganismen aus dem Meerwasser über einen längeren Zeitraum auf der Kameraoberfläche oder an den Metallteilen haften bleiben, was zu Korrosion, Rost und damit zu einem Versagen der Wasserdichtigkeit führen kann.

6. Trocknen Sie bitte die Kamera nach Gebrauch mit einem weichen Tuch ab und lassen Sie sie an einem gut belüfteten Ort an der Luft trocknen. Trocknen Sie die Kamera bitte nicht mit einem Föhn, da dies das Mikrofon und den Lautsprecher beeinträchtigen und die interne Wasserdichtigkeit beeinträchtigen könnte.

7. Vermeiden Sie bitte einen längeren Betrieb der Kamera (>1 Stunde) außerhalb des empfohlenen Temperaturbereichs (0 °F bis 104 °F / 0 °C bis 40 °C) oder in feuchten Umgebungen. Beispiele hierfür sind Saunen, Thermalbäder und ähnliche Umgebungen.

8. Bewahren Sie die Kamera bitte nicht in Umgebungen mit hohen Temperaturen oder hoher Luftfeuchtigkeit auf. Vermeiden Sie bitte die Aufbewahrung neben Gegenständen wie Parfüms oder Kosmetika usw., um Korrosion durch Kontakt zu verhindern.

Hinweise zur Kamerabnutzung

1. Stellen Sie Gerät bitte nicht direkt einer Temperatur über 40 °C aus.
2. Schützen Sie bitte Objektiv und Bildschirm sorgfältig nach dem Gebrauch.
3. Achten Sie bitte darauf, dass Gerät vor Stürzen und Stößen geschützt ist.
4. Halten Sie Gerät bitte von starken magnetischen Störquellen wie Elektrogeräten fern, um Schäden am Produkt sowie Beeinträchtigungen der Audio- und Videowiedergabequalität durch starke Hochfrequenzwellen zu vermeiden.
5. Wenn Gerät überhitzt oder ungewöhnlichen Rauch abgibt, trennen Sie es bitte sofort von der Stromversorgung, um ein gefährliches Brandrisiko zu vermeiden.
6. Achten Sie bitte darauf, dass Kinder während des Ladevorgangs fernbleiben.
7. Bewahren Sie bitte Gerät an einem kühlen, trockenen und staubfreien Ort auf.
8. Nehmen Sie keinerlei Veränderungen am Gerät vor. Wenn die Kamera zerlegt wird, erlischt die Garantie.

Spezifikationen der Kamera und des Erweiterungspods

■ Spezifikationen der Kamera

Stromversorgungseingang: 5V 1A-2A

Videoauflösung: 4K

Gyroskop: 6-Achsen-Anti-Shake-Gyroskop

WLAN: Integriert

Lautsprecher: 0.5W

Speicherkarte: 64G

Betriebstemperatur: 0°F bis 104°F 0°C bis 40°C

Ladtemperatur: 0°F bis 104°F 0°C bis 40°C

Wasserdichtheitsklasse: IP68

Batteriekapazität der Kamera: 480mAh

Abmessungen der Kamera: 58.6mm*28.6mm*26.7mm

Gewicht der Kamera: 43g

■ Spezifikationen des Erweiterungspods

Stromversorgungseingang: 5V 2A

Betriebstemperatur: 0°F-104°F 0°C-40°C

Ladtemperatur: 0°F-104°F 0°C-40°C

Batteriekapazität: 1300mAh

Wasserdichtheitsklasse: Nicht wasserdicht

Abmessungen des Erweiterungspods: 69mm*40mm*21.5mm

Gewicht des Erweiterungspods: 50g



Viipulse

Scan QR code
Download Viipulse
Appon your smartphone



WhatsApp

Scan QR code
Add Apexcam official
customer service