

# MANUEL D'INSTRUCTION

## apexcam K80

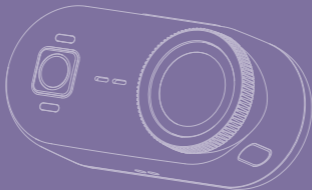

## Avant d'enregistrer, vous devez d'abord lire ce qui suit:

- Précautions de sécurité
- Apprêter
- Mode d'emploi

Si vous avez des questions,  
veuillez contacter notre service à la  
clientèle: [supports@apexcam.com](mailto:supports@apexcam.com)



## Connectez-vous au téléphone mobile via 'Viipulse'

Rechercher dans l'App Store  
So **Viipulse** ou scannez le code,  
QR,télécharger **Viipulse** et  
installez.

ICI



iPhone & Mac  
Haut iOS11.0 & macOS11.0



Android 4x Quad-Core devices  
Haut Android 7.0

# Contenu

---

<b>Conception de base</b> .....	<b>06</b>
Caméra.....	06
Module d'extension.....	07
Guide rapide de l'appareil photo.....	07
<b>Accessoires indispensables</b> .....	<b>11</b>
Lanière magnétique.....	11
Clip magnétique rotatif pour chapeau.....	12
Clip arrière.....	13
<b>Commencez</b> .....	<b>14</b>
Montage de la caméra sur le module d'extension.....	14
Chargement.....	15
<b>Fonctionnement de la caméra</b> .....	<b>16</b>
Mise sous tension/hors tension.....	16
Démarrer/arrêter l'enregistrement.....	18
Activation/désactivation du Wi-Fi.....	19
<b>Connexion à l'application</b> .....	<b>20</b>
Télécharger et installer l'application.....	20
Paramètres de l'application Viipulse.....	20
Comment connecter la caméra à l'application.....	22
<b>Précautions</b> .....	<b>23</b>
Entretien de la caméra.....	23
Précautions d'utilisation de l'appareil photo.....	24
<b>Spécifications de la caméra et du module d'extension</b> .....	<b>25</b>

# Précautions de sécurité

Avant d'utiliser votre appareil, assurez-vous de connaître ses mesures de sécurité. Si vous voyez un appareil défectueux, veuillez contacter le service clientèle : [supports@apexcam.com](mailto:supports@apexcam.com)



**Attention:** Suivez les instructions ci-dessous pour prévenir les incendies, les fortes chaleurs, les déversements de produits chimiques et les chocs électriques.

- Utilisez uniquement la batterie, le chargeur et les accessoires fournis. Cette caméra contient des circuits électroniques de haute précision. N'essayez pas de démonter l'appareil photo vous-même. Ne pas le faire annulera la garantie.
- Ne retirez pas ou ne modifiez pas la batterie. Ne chauffez pas la batterie. Ne placez pas la batterie dans le feu ou l'eau. Ne soumettez pas la batterie à un choc physique intense.
- Si une chaleur excessive, de la fumée ou de la suie se développe pendant le chargement de la batterie, débranchez immédiatement le chargeur de batterie du bloc d'alimentation pour arrêter la charge. Ne pas le faire peut entraîner un incendie ou un choc électrique.
- En cas de fuite de liquide, de changement de couleur ou de forme ou de fumée, retirez immédiatement la batterie. Évitez tout contact du liquide de batterie qui a fui avec les yeux, la peau et les vêtements. Le contact avec le liquide de la batterie peut provoquer la cécité ou des problèmes de peau.
- Rangez l'appareil dans un endroit frais, sec et exempt de poussière. N'utilisez pas cet appareil dans un environnement autre que -10~40°C. Sinon, l'appareil peut être déformé et l'isolation peut être endommagée, entraînant un risque d'incendie ou de choc électrique.
- Lors de l'enregistrement vidéo 4K, il est normal que l'appareil chauffe. Il fera plus chaud, et lors de l'utilisation de l'appareil dans des endroits très chauds, il est recommandé d'utiliser un bâton selfie.

- Veuillez garder l'appareil hors de portée des enfants et des nourrissons. Les câbles des produits électriques peuvent présenter un risque d'étouffement, de choc électrique ou de blessure pour les enfants. L'ingestion de pièces ou d'accessoires de l'appareil photo peut également présenter un risque d'étouffement ou de blessure pour les enfants ou les nourrissons.
- Si ce produit est utilisé par des enfants, son utilisation doit être entièrement expliquée par un adulte. Les enfants doivent être surveillés lors de l'utilisation de ce produit. Une utilisation inappropriée peut entraîner un choc électrique ou des blessures.
- Ne rangez pas l'appareil photo à proximité d'appareils générant de forts champs magnétiques, tels que des aimants ou des moteurs. De plus, ne rangez pas la caméra à proximité d'équipements qui émettent de fortes ondes radio telles que de grandes antennes. De forts champs magnétiques peuvent provoquer un dysfonctionnement de la caméra ou détruire les données d'image.
- Il est recommandé de nettoyer l'appareil après utilisation. Enlevez régulièrement la poussière autour de la lentille et de l'écran avec un chiffon sec.
- En utilisant ce produit, vous indiquez que vous avez lu, compris et accepté les conditions générales de cette politique et toutes les instructions.

# Conception de base

## Caméra

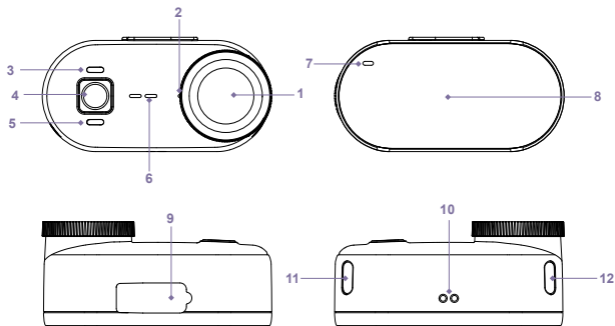

- 1 Objectif
- 2 Microphone
- 3 Voyant bleu (Wi-Fi)
- 4 Boutons de commande
- 5 Voyant vert (voyant d'enregistrement)
- 6 Haut-parleur
- 7 Voyant rouge (voyant de charge)
- 8 Plaque arrière magnétique
- 9 Prise étanche de type C
- 10 Connecteur de charge magnétique (pour le boîtier de charge uniquement)
- 11 Port de fixation 1
- 12 Port de fixation 2

## Module d'extension

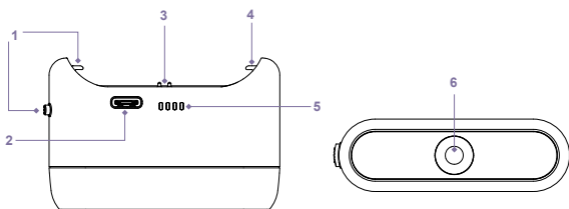

- 1 Bouton de déverrouillage + loquet de déverrouillage
- 2 Port de charge USB-C
- 3 Point de recharge magnétique (pour l'appareil photo uniquement)
- 4 Loquet de retenue
- 5 Voyant lumineux de batterie/chargement
- 6 Douille pour écrou 1/4 pouce

## Guía rápida de la cámara

### Allumé

#### Procédure d'utilisation:

À l'état éteint, appuyez sur le bouton pendant 2 secondes

#### État du voyant lumineux:

Les voyants bleu et vert restent allumés en continu Les voyants bleu et vert clignotent en alternance; après 3 clignotements, le voyant vert reste allumé en continu

#### État de l'alerte sonore:

Signal sonore de mise sous tension

## ■ Éteint

### **Procédure d'utilisation:**

Une fois l'appareil allumé, appuyez sur le bouton et maintenez-le enfoncé pendant 2 secondes.

### **État du voyant lumineux:**

Après trois clignotements alternés, les deux voyants s'éteignent.

### **État de l'alerte sonore:**

Signal sonore de mise hors tension

## ■ Démarrer l'enregistrement

### **Procédure d'utilisation:**

Appuyez brièvement une fois sur le bouton

### **État du voyant lumineux:**

Le voyant vert clignote

### **État de l'alerte sonore:**

Bip unique

## ■ Arrêter l'enregistrement

### **Procédure d'utilisation:**

Pendant l'enregistrement, appuyez brièvement une fois sur le bouton.

### **État du voyant lumineux:**

Le voyant vert reste allumé en continu

### **État de l'alerte sonore:**

Triple bip rapide

## ■ Activer le Wi-Fi

### **Procédure d'utilisation:**

Double-cliquez sur le bouton d'alimentation (si l'appareil n'est pas connecté à l'application, le Wi-Fi s'éteindra automatiquement après 3 minutes).

### **État du voyant lumineux:**

Les voyants vert et bleu restent allumés en continu

### **État de l'alerte sonore:**

Aucun son

## ■ Désactiver le Wi-Fi

### **Procédure d'utilisation:**

Lorsque le voyant Wi-Fi est fixe, double-cliquez sur le bouton d'alimentation

### **État du voyant lumineux:**

Voyant vert allumé, voyant bleu éteint

### **État de l'alerte sonore:**

Aucun son

## ■ Charge TYPE-C

### **État du voyant lumineux:**

Le voyant rouge reste allumé ; s'éteint lorsque la batterie est complètement chargée

### **État de l'alerte sonore:**

Aucune tonalité d'alerte

## ■ Veille

### **Procédure d'utilisation:**

Après une minute d'inactivité en mode veille

### **État du voyant lumineux:**

Les voyants sont éteints

## ■ Mémoire pleine

### **État du voyant lumineux:**

Les voyants bleu et vert clignotent alternativement cinq fois avant de s'éteindre

### **État de l'alerte sonore:**

Alarme sonore

## ■ Batterie faible

### **État du voyant lumineux:**

Le voyant rouge clignote rapidement

### **État de l'alerte sonore:**

Trois signaux sonores d'avertissement de batterie faible, émis toutes les 20 secondes

## ■ Transfert de données

### **Procédure d'utilisation:**

Retirez l'appareil photo de la station de recharge ;  
l'appareil photo s'allumera.

Connectez l'appareil photo à un ordinateur via le câble de données.

Ouvrez « Poste de travail » pour afficher le dossier K80 et télécharger les fichiers.

(Remarque : après connexion à l'application APEX DV, les fichiers peuvent également être téléchargés directement via l'appareil mobile)

### **État du voyant lumineux:**

Le voyant vert reste allumé en permanence

## Accessoires indispensables

### Lanière magnétique



1. Réglez la longueur de la lanière à l'aide de la boucle de réglage sur la lanière magnétique.
2. Portez la lanière magnétique et placez-la à l'intérieur de vos vêtements, en vous assurant que le côté portant l'icône de l'appareil photo est tourné vers l'avant ;
3. Réglez le disque magnétique de la lanière pour obtenir la hauteur de prise de vue souhaitée.
4. Fixez l'appareil photo à la couche extérieure de vos vêtements à l'aide du disque magnétique à la hauteur souhaitée.

#### **Précautions:**

1. Évitez d'utiliser la lanière magnétique sur des vêtements épais, car cela pourrait affaiblir l'adhérence magnétique et provoquer le détachement de la caméra.
2. L'utilisation n'est pas recommandée lors d'activités intenses, car la caméra pourrait se détacher.
3. La lanière magnétique contient des aimants puissants. Tenez-la éloignée des pacemakers et autres appareils sensibles.

### **⚠ Avertissement de sécurité**

la longueur du cordon peut présenter un risque d'étranglement pour les enfants, pouvant entraîner une suffocation mortelle. Les nourrissons et les jeunes enfants ne doivent jamais être laissés sans surveillance avec ce produit. Évitez que le cordon ne s'enroule autour d'une partie du corps. Rangez le produit hors de portée des enfants lorsqu'il n'est pas utilisé.

### **Clip magnétique rotatif pour chapeau**

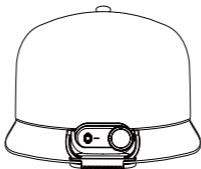

1. Positionnez correctement la caméra sur le clip pour casquette ; (l'orientation correcte est lorsque l'arrière de la caméra et l'ouverture du clip sont orientés dans la même direction, comme illustré)
  2. Fixez le support sur le bord d'un chapeau, d'un collier pour animal, d'une sangle de sac à dos ou à un endroit similaire.
  3. Faites pivoter le plateau du clip pour régler la caméra à l'angle souhaité.
- Remarque : l'orientation correcte pour l'installation de la caméra est celle où le port de chargement est orienté vers le haut.

**⚠ Précautions:**

1. Faites attention lorsque vous ouvrez manuellement les mâchoires du clip afin d'éviter de vous pincer les doigts ou d'endommager le clip.
2. L'utilisation pendant des activités intenses n'est pas recommandée, car la caméra pourrait se détacher lors de sauts ou de mouvements brusques.
3. Le clip du capuchon contient un aimant puissant. Tenez-le éloigné des pacemakers et autres appareils sensibles aux interférences.

### Clip arrière

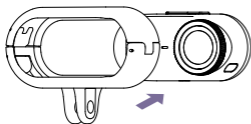

- Aligned le clip arrière avec la caméra



- Appuyez doucement sur la caméra pour la fixer au support arrière

# Commencez

## Montage de la caméra sur le module d'extension

1 Insérez le port de montage de la caméra 2 dans le clip de verrouillage du module d'extension à un angle d'environ 20°, en vous assurant que les contacts magnétiques de la caméra et du module d'extension sont alignés.

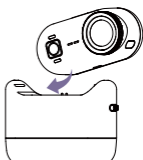

2 Appuyez sur le bouton de déverrouillage du module d'extension pour ouvrir le loquet, puis posez l'autre extrémité de la caméra à plat contre le module d'extension.

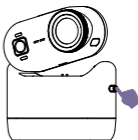

3 Relâchez le bouton de déverrouillage et appuyez doucement sur la caméra par le haut pour vous assurer que le loquet mobile du module d'extension s'enclenche dans le port de montage 1 de la caméra.

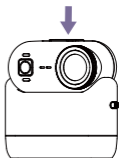

## Chargement

1 Connectez la caméra directement à l'aide du câble de données fourni. Pendant le chargement, le voyant lumineux situé sur la plaque arrière magnétique de la caméra devient rouge. Une fois que le voyant rouge s'éteint, la caméra est complètement chargée.

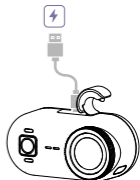

2 Lorsque le module d'extension est sous tension, la caméra peut être montée directement dessus pour être chargée. Le voyant vert du module d'extension clignote, tandis que le voyant de la plaque arrière magnétique de la caméra reste rouge.



3 Lorsque la caméra est montée sur le module d'extension, connectez le câble de données directement au module d'extension. Cela permettra de charger simultanément le module d'extension et la caméra. Si seule la caméra est connectée au câble de données, seule la caméra sera chargée.

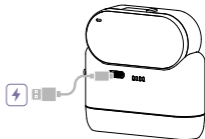

## ! Remarques:

1. La caméra s'allume automatiquement lorsque le câble de données est connecté.
2. Si vous déconnectez le câble de données alors qu'il est connecté à la caméra, celle-ci s'éteindra automatiquement.
3. Une fois la caméra montée dans le module d'extension, elle s'éteindra automatiquement après 5 minutes et continuera à se charger.

## Fonctionnement de la caméra

### Mise sous tension/hors tension



### Mise sous tension

lorsque la caméra est éteinte, appuyez sur le bouton de commande et maintenez-le enfoncé pendant deux secondes. Les voyants bleu et vert s'allument de manière fixe, puis clignotent trois fois en alternance avant que le voyant vert ne reste fixe. Lorsque vous entendez le signal sonore de mise sous tension, la caméra est allumée.



## ■ Mise hors tension

lorsque la caméra est allumée, appuyez sur le bouton de commande et maintenez-le enfoncé pendant deux secondes. Les voyants bleu et vert clignoteront trois fois en alternance avant de s'éteindre. La caméra émettra un signal sonore de mise hors tension lors de l'arrêt.

### ⚠ Remarques:

1. Afin de prolonger la durée de vie de la batterie, la caméra passe automatiquement en mode veille si aucune opération n'est effectuée dans la minute qui suit sa mise sous tension. Appuyez brièvement sur le bouton de commande pour réactiver la caméra et reprendre l'enregistrement.
2. En mode veille, le fait de connecter la caméra à un module d'extension ou à une source d'alimentation externe la mettra en mode veille. Elle s'éteindra automatiquement après cinq minutes.
3. Le fait de déconnecter le câble de données alors que la caméra est connectée provoquera son arrêt automatique.

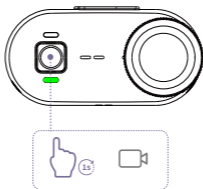

### ■ Pour démarrer l'enregistrement

lorsque l'appareil est allumé, appuyez sur le bouton de commande et maintenez-le enfoncé pendant une seconde. Un bip retentit et l'enregistrement commence, comme l'indique le voyant vert qui clignote par intermittence.

### ■ Pour arrêter l'enregistrement

pendant l'enregistrement, appuyez sur le bouton de commande pendant une seconde. L'enregistrement s'arrête lorsque vous entendez trois bips rapides, et le voyant vert reste allumé.



### ■ Activer le Wi-Fi

lorsque la caméra est allumée, appuyez deux fois sur le bouton de commande. Lorsque les voyants bleu et vert restent allumés, le Wi-Fi de la caméra est activé.

### ■ Désactiver le Wi-Fi

assurez-vous que le Wi-Fi de la caméra est activé. Appuyez deux fois sur le bouton de commande. Lorsque le voyant bleu s'éteint, le Wi-Fi de la caméra est désactivé.

### ⚠ Remarques importantes:

Si l'appareil photo ne parvient pas à établir une connexion avec l'application dans les trois minutes suivant l'activation du Wi-Fi, il désactivera automatiquement le mode Wi-Fi et en sortira.

# Connexion à l'application

## Télécharger et installer l'application

### Première méthode :

Descargue la aplicación Viipulse desde Google Play o la App Store de Apple.



### Deuxième méthode:

scannez le code QR pour télécharger l'application Viipulse.



## Paramètres de l'application Viipulse

Fonction	Paramètres	Description de la fonction
Enregistrement audio	Activer/Désactiver	Enregistrement audio pendant la capture vidéo: Activé/Désactivé
Enregistrement en boucle	Activer/Désactiver	Enregistrement continu ; lorsque la carte est pleine, seul le fichier enregistré le plus récemment est conservé.
Résolution d'enregistrement	4K30/2.7K30	Résolution d'enregistrement vidéo
Durée d'enregistrement	15minutes/1 minutes/ 5minutes/3minutes/1minute	Durée du fichier d'enregistrement

<b>Fonction</b>	<b>Paramètres</b>	<b>Description de la fonction</b>
Horodatage	Activer/Désactiver	Option permettant d'ajouter la durée d'enregistrement à la vidéo
Retournement vertical	Activer/Désactiver	Faites pivoter l'appareil de 180° sans inverser l'enregistrement vidéo
Affichage à l'écran	16:9/9:16	Format d'image affiché pour les fichiers vidéo
Arrêt automatique	15 minutes/5 minutes/ 3 minutes	Définir la durée avant l'arrêt automatique
Stabilisation d'image	Marche/Arrêt	Réduire l'effet de tremblement de la vidéo
Alertes sonores	Marche/Arrêt	Les sons d'alerte de la caméra peuvent être activés ou désactivés
Nom Wi-Fi de l'appareil photo	K80_XXXX (numéro de série aléatoire)	/
Mot de passe Wi-Fi de l'appareil photo	12345678	/
Version corrigée	/	Version actuelle du logiciel de la caméra
Formater la carte mémoire	Annuler/Confirmer	Supprimer tous les fichiers enregistrés
Restaurer les paramètres d'usine	Annuler/Confirmer	Restaurer les paramètres d'usine sans supprimer les fichiers

## Comment connecter la caméra à l'application

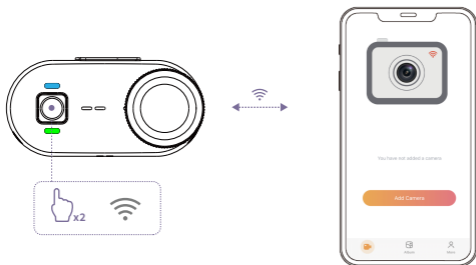

- 1 Activez le Wi-Fi de la caméra
- 2 Ouvrez les paramètres Wi-Fi de votre téléphone et recherchez le réseau nommé « K80\_XXXX » (numéro de série aléatoire)
- 3 Entrez le mot de passe « 12345678 »
- 4 Lancez l'application Viipulse, appuyez sur Ajouter une caméra, et la caméra se connectera à votre appareil mobile

# Précautions

## Entretien de la caméra

1. Cette caméra est résistante aux éclaboussures, à l'eau et à la poussière, comme l'ont démontré des tests effectués dans des conditions de laboratoire contrôlées. Elle est conforme à l'indice de protection IP68 selon la norme CEI 60529 (la profondeur maximale et la résistance peuvent diminuer avec l'usure normale). Elle est certifiée pour une profondeur de 33ft(10 mètres) pendant 30 minutes maximum. La résistance aux éclaboussures, à l'eau et à la poussière n'est pas permanente.
2. Avant de plonger l'appareil dans l'eau, assurez-vous que le bouchon en silicone étanche du port Type-C est propre. Des cheveux ou des particules de sable peuvent provoquer des fuites et compromettre l'étanchéité de l'appareil photo.
3. Évitez de plonger à grande vitesse dans l'eau lorsque vous transportez l'appareil photo. L'impact peut provoquer des infiltrations d'eau ou des fuites.
4. Les ports du microphone et du haut-parleur sont équipés d'un matériau étanche. Ne maintenez pas l'étanchéité pendant de longues périodes, car cela pourrait entraîner un dysfonctionnement. Ne retirez jamais le matériau étanche et ne percez pas les ports, car cela rendrait l'appareil photo inutilisable.
5. En raison de la forte concentration en micro-organismes et en sel de l'eau de mer, il est essentiel de rincer soigneusement l'appareil photo à l'eau douce après utilisation. Cela permet d'éviter tout contact prolongé entre les micro-organismes présents dans l'eau de mer et la surface ou les composants métalliques de l'appareil photo, ce qui pourrait entraîner de la corrosion, de la rouille et, à terme, une défaillance de la fonction d'étanchéité.

6. Après utilisation, séchez soigneusement l'appareil photo avec un chiffon doux et laissez-le dans un endroit bien ventilé pour qu'il sèche naturellement à l'air libre. N'utilisez pas de sèche-cheveux pour sécher l'appareil photo, car cela pourrait endommager le microphone et le haut-parleur et compromettre son étanchéité interne.

7. Évitez d'utiliser l'appareil photo pendant de longues périodes (> 1 heure) en dehors de la plage de températures recommandée (0 °F à 104 °F / 0 °C à 40 °C) ou dans des environnements humides. Citons par exemple les saunas, les sources chaudes et autres lieux similaires.

8. Ne rangez pas la caméra dans un environnement à température élevée ou à forte humidité.

Évitez de la stocker avec des produits tels que des parfums, des cosmétiques ou autres substances similaires, afin de prévenir tout risque de corrosion dû au contact.

### **Précautions d'utilisation de l'appareil photo**

1. N'exposez pas le produit à des températures supérieures à 40 °C.
2. Protégez l'objectif et l'écran après utilisation.
3. Veillez à ce qu'il ne tombe pas et ne subisse pas de chocs.
4. Éloignez-le de toute source d'interférence magnétique puissante, telle que des appareils électriques, afin d'éviter d'endommager le produit et de nuire à la qualité audiovisuelle en raison de fortes ondes radioélectriques.
5. Si l'appareil surchauffe ou émet une fumée inhabituelle, débranchez immédiatement la fiche d'alimentation de la prise pour éviter tout risque d'incendie.
6. Veillez à ce que les enfants restent à l'écart pendant la charge.
7. Rangez l'appareil dans un endroit frais, sec et exempt de poussière.
8. Ne modifiez en aucun cas la caméra. Si la caméra est démontée, la garantie sera annulée.

# Spécifications de la caméra et du module d'extension

---

## ■ Caractéristiques techniques de la caméra

**Alimentation:** 5V 1A-2A

**Résolution vidéo:** 4K

**Gyroscope:** Gyroscope à stabilisation 6 axes

**Wi-Fi:** Intégré

**Haut-parleur:** 0.5W

**Mémoire:** 64 Go

**Température de fonctionnement:** 0°F à 104°F 0°C à 40°C

**Température de charge:** 0°F à 104°F 0°C à 40°C

**Indice d'étanchéité:** IP68

**Capacité de la batterie de l'appareil photo:** 480mAh

**Dimensions de l'appareil photo:** 58.6mm\*28.6mm\*26.7mm

**Poids de l'appareil photo:** 43g

## ■ Especificaciones del módulo de expansión

**Alimentation:** 5V 2A

**Température de fonctionnement:** 0°F à 104 °F 0°C à 40 °C

**Température de charge:** 0°F à 104 °F 0°C à 40 °C

**Capacité de la batterie:** 1300mAh

**Indice d'étanchéité:** Non étanche

**Dimensions du module d'extension:** 69mm\*40mm\*21.5mm

**Poids du module d'extension:** 50g



**Viipulse**

Scan QR code  
Download Viipulse  
Appon your smartphone



**WhatsApp**

Scan QR code  
Add Apexcam official  
customer service